

# FLOOR LAMP SQ80×60



## ΠΕΡΙΕΧΟΜΕΝΑ / CONTENTS

DATASHEET ..... 1  
 MANUAL ..... 3

SKU: FLS80-XX-XX-XX-XX-XX

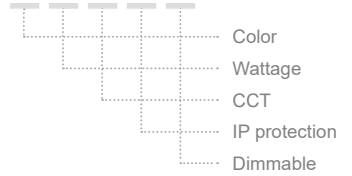

## DATASHEET

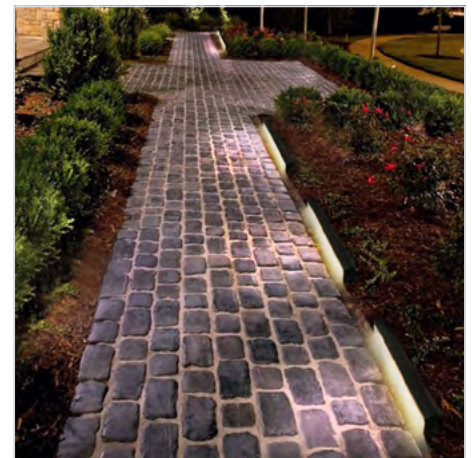
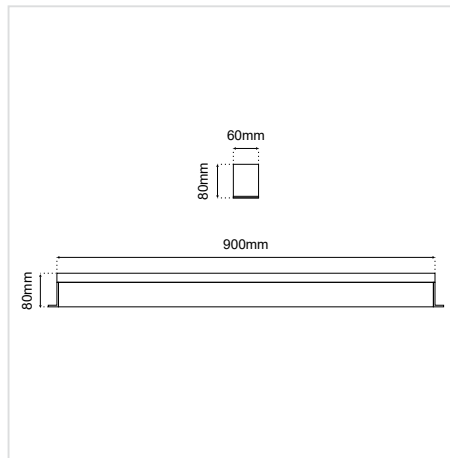











### GENERAL INFORMATION

APPLICATION	Outdoor / Surface mounted
DIRECTION OF MOUNTING	Ground
VISIBLE DIMENSIONS (W×H×L)	60 × 80 × 900 mm
WEIGHT	1050gr
MATERIAL	Inox
INCL. CABLE	Included
LAMP TYPE	LED
VOLTAGE	24VDC
CRI	Ra80
BEAM ANGLE	160D Diffused
OPTICAL EFFICIENCY	92%
ENERGY EFFICIENCY	A+
LIFE TIME	50000 hours
WARRANTY	3 years
ORIGIN	Greece

# FLOOR LAMP SQ80×60 DATASHEET

SKU: **FLS80-XX-XX-XX-XX-XX**

COLOR  
WATTAGE  
CCT  
IP PROTECTION  
DIMMABLE

Color	Wattage*	CCT*	IP*	Dimmable*
Black (BL) 	6W (6W)	2700K (27K) 	IP65 (65)	Dim (D)
White (WH) 	15W (15W)	3000K (30K) 	IP67 (67)	No Dim (⌵)
Graphite (GF) 	18W (18W)	4000K (40K) 		
RAL colors (RL) 		5000K (50K) 		
Patina (PT) 		6000K (60K) 		
		(R) / (G) / (B) / (A) 		

\* Υποχρεωτική επιλογή / Mandatory option

Δημιουργία Κωδικού προϊόντος / Product Code generator

**FLS80- color - wattage - CCT - IP - dimmable**

EXAMPLE:

*FLS80 - BL-6W-27K65-D*

*for FLOOR LAMP SQ80×60, black, 6W, 2700K, IP65, dimmable*

# FLOOR LAMP SQ80×60 MANUAL

## ΟΔΗΓΙΕΣ ΕΓΚΑΤΑΣΤΑΣΗΣ INSTALLATION INSTRUCTIONS

### ΣΗΜΑΝΤΙΚΟ:

Αυτό το εξάρτημα πρέπει να εγκατασταθεί από εξειδικευμένο ηλεκτρολόγο.

Η BarisLight δεν φέρει ευθύνη για τυχόν ζητήματα που προκύπτουν από ακατάλληλη εγκατάσταση που δεν συμμορφώνεται με τα τοπικά πρότυπα ασφαλείας.

Παρακαλούμε δώστε ένα αντίγραφο αυτών των οδηγιών στο άτομο που είναι υπεύθυνο για τη συντήρηση της εγκατάστασης.

### IMPORTANT:

This luminaire must be installed by a qualified electrician.

### Disclaimer:

BarisLight is not liable for any issues arising from improper installation that does not comply with local safety standards.

### Instructions:

Please provide a copy of these instructions to the person responsible for maintaining the installation.

## Σύνδεση με την ηλεκτρική παροχή Connection to the electrical supply

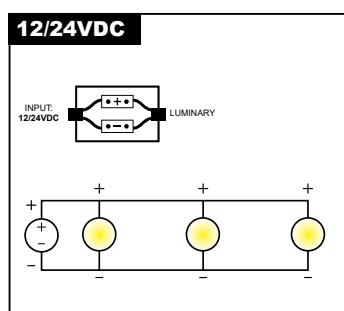

### Διαδικασία καλωδίωσης

1. Κλείστε τον κεντρικό διακόπτη ρεύματος.
2. Συνδέστε τα φωτιστικά στη μονάδα παροχής ρεύματος.
3. Συνδέστε τη μονάδα τροφοδοσίας στο ηλεκτρικό δίκτυο.
4. Ενεργοποιήστε τον κεντρικό διακόπτη ρεύματος.

### Wiring Procedure

1. Turn off the main power switch.
2. Connect the luminaires to the power supply unit.
3. Connect the power supply unit to the electrical network.
4. Turn on the main power switch.

**Σημείωση ασφαλείας:** Βεβαιωθείτε ότι ο κεντρικός διακόπτης λειτουργίας είναι απενεργοποιημένος κατά τη διάρκεια όλων των διαδικασιών συντήρησης και εγκατάστασης.

**Προειδοποίηση:** Αποφύγετε τη σύνδεση πάρα πολλών φωτιστικών παράλληλα σε μία μόνο μονάδα τροφοδοσίας για να αποφευχθεί η υπερφόρτωση.

**Safety Notice:** Ensure the main power switch is turned off during all maintenance and installation procedures.

**Warning:** Avoid connecting too many luminaires in parallel to a single power supply unit to prevent overloading.

## Εφαρμογή στην επιφάνεια Application on the surface

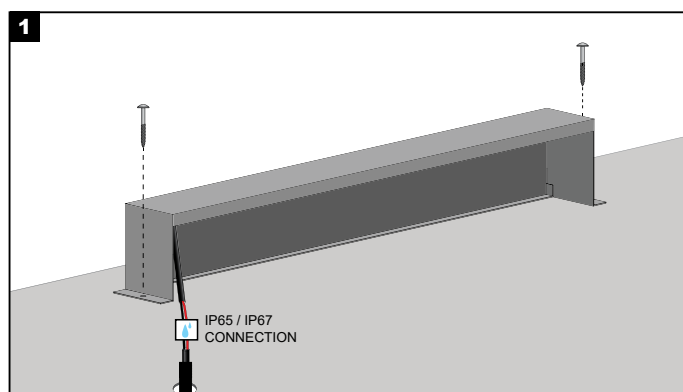

Βιδώστε το φωτιστικό στο έδαφος και συνδέστε το καλώδιο του με την ηλεκτρική παροχή.  
Η σύνδεση πρέπει να είναι στεγανή.

Screw the luminaire on the ground and connect the cable with the electrical supply.  
The connection must be sealed.

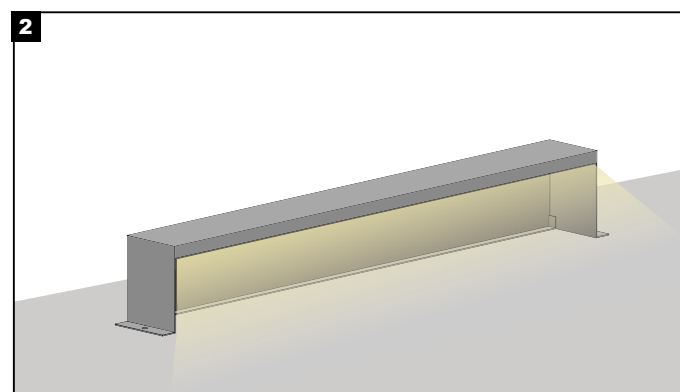

Το φωτιστικό είναι έτοιμο για χρήση.

The luminaire is ready to use.

Η εγκατάσταση του προϊόντος πρέπει να γίνεται από αδειούχο ηλεκτρολόγο εγκαταστάτη. The product must be installed by a licensed electrical installer.