

RECESSED LIGHT R38

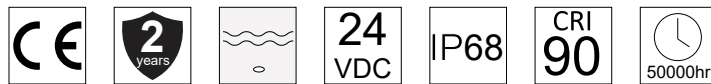

ΠΕΡΙΕΧΟΜΕΝΑ / CONTENTS

datasheet	1
manual	2

ΚΩΔΙΚΟΣ / CODE

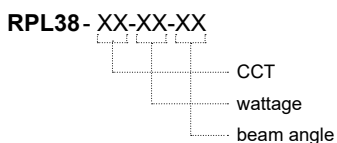

RECESSED LIGHT R38 (RPL38) / Datasheet

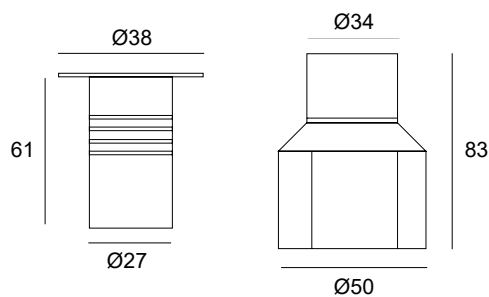

κουτί τοποθέτησης
Installation box

general information

Application	Underwater
Material	Inox 316L
Voltage	24 VDC
CRI	90
IP	IP68
Life time	50000 hrs
Warranty	2 years
Origin	China

CCT	Wattage	Beam angle
2700K (27K)	1.6W (16W)	Diffuse 120° (DF)
3000K (30K)	2W (2W)	10° (10D)
4000K (40K)		15° (15D)
5000K (50K)		15×45° (1545D)
6000K (60K)		30° (30D)
		45° (45D)
		60° (60D)
		45×35° (4535D)

Δημιουργία Κωδικού προϊόντος / Product Code generator
RPL38 - CCT - wattage - beam angle
 (ex. RPL38-30K-2W-30D for Recessed light R38 3000K 2W 30°)

RECESSED LIGHT R38 / Manual

1.

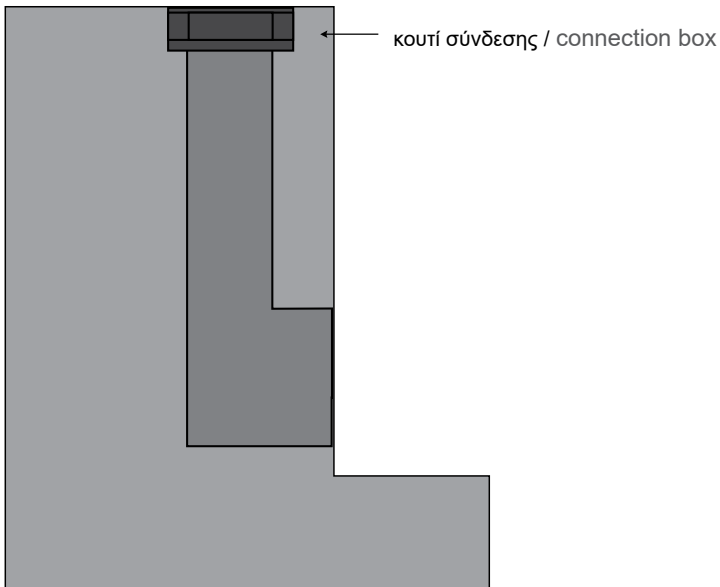

2.

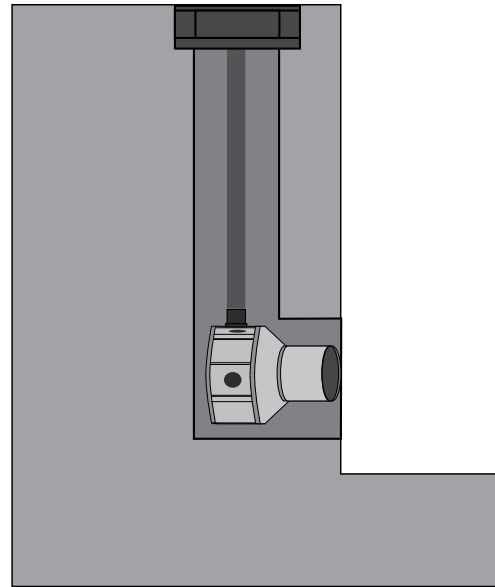

3.

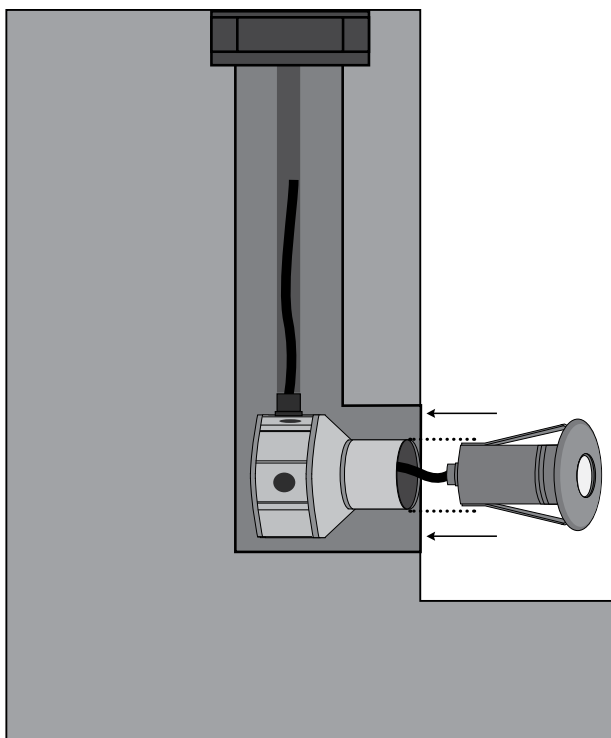

1. Κάνετε την προετοιμασία στον τοίχο της πισίνας /
Preparation on the pool wall

2. Τοποθετείτε την βάση του φωτιστικού στην οπή και περνάτε τον σπιδράλ σωλήνα στο κουτί σύνδεσης /
Apply the base of the luminaire to the wall-cut and pass the spiral tube through to the connection box

3. Τοποθετείτε το φωτιστικό στην βάση μέχρι να σταθεροποιηθεί και περνάτε το καλώδιο ηλεκτρικής παροχής από τον σωλήνα σπιδράλ /
Place the luminaire to the box until it is stabilized and pass its electrical cable through the spiral tube

RECESSED LIGHT R38 / Manual

4.

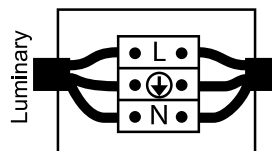
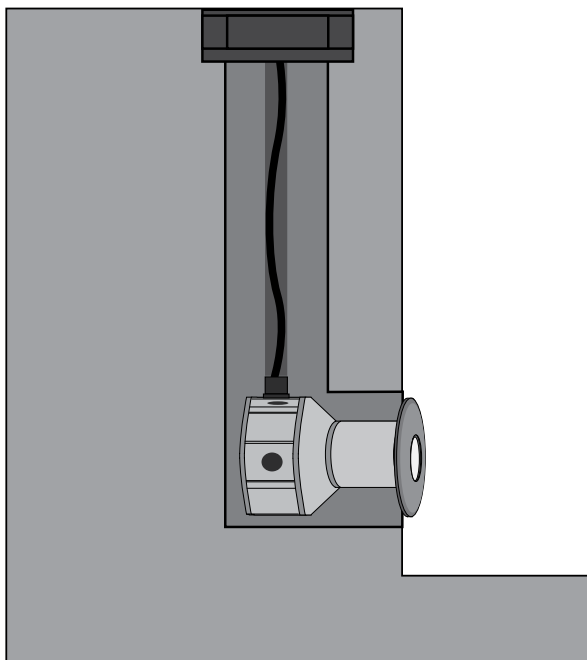

Συνδέστε το καλώδιο του φωτιστικού με την ηλεκτρική παροχή.
Η σύνδεση πρέπει να είναι στεγανή. /
Connect the cable of the luminaire with the electrical supply.
The connection must be sealed.

5.

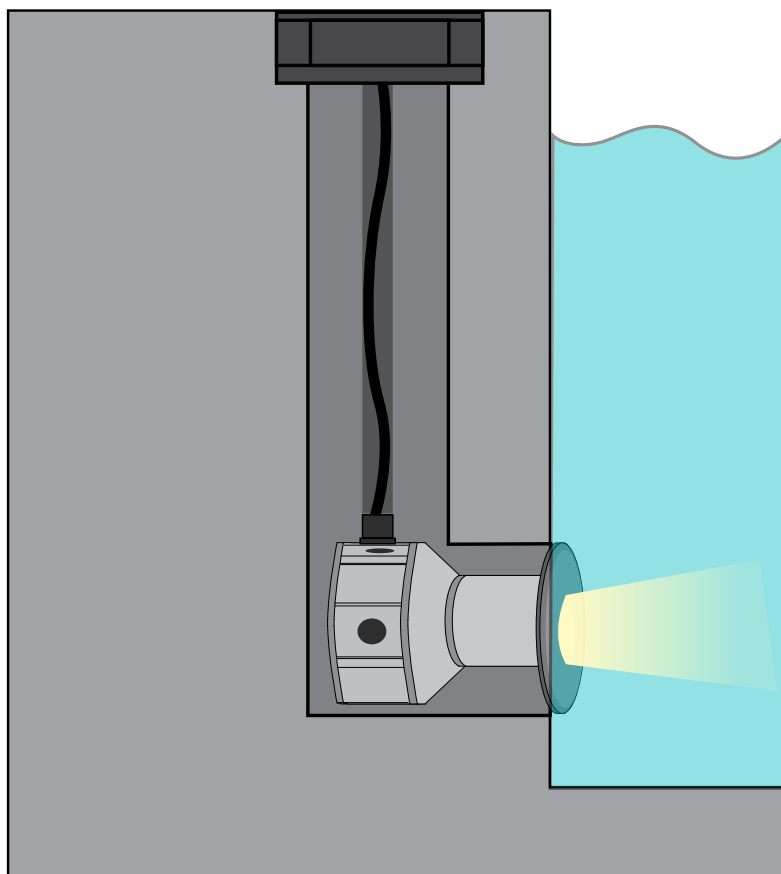

Αφού κάνετε την ηλεκτρική σύνδεση και σιγουρευτείτε πως το φωτιστικό βρίσκεται σε υγρό στοιχείο, μπορεί να ενεργοποιηθεί η ηλεκτρική παροχή /
After completing the electrical connection and making sure that the luminaire is in a liquid element, the power supply can be switched on