

STEP LIGHT ROUND

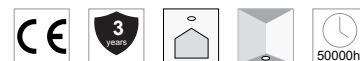

ΠΕΡΙΕΧΟΜΕΝΑ / CONTENTS

Datasheet	1
Manual	3

SKU: **STPR-XX-XX**

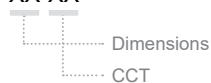

DATASHEET

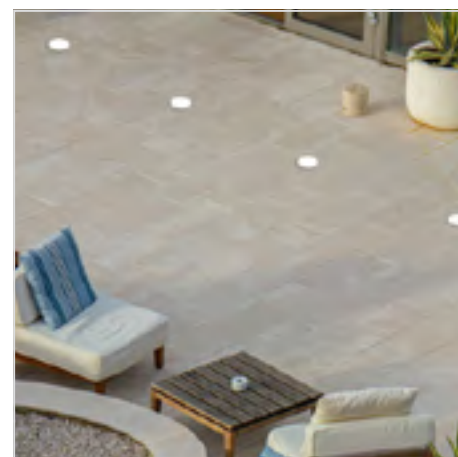
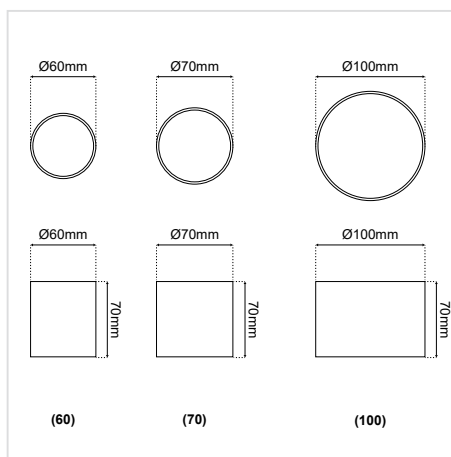

GENERAL INFORMATION

APPLICATION	Outdoor
DIRECTION OF MOUNTING	Ground
MATERIAL	Inox
COLOR	White
IP CLASSIFICATION	IP68
INCL. CABLE	No
ELECTRIC GEAR	Not included
WEIGHT	300gr (Ø60cm) 400gr (Ø70cm) 500gr (Ø100cm)
LIFE TIME	50000 hours
WARRANTY	3 years
ORIGIN	Greece







ILLUMINANT

LED TYPE	Osram
CRI	Ra80
WATTAGE	1W
VOLTAGE	24VDC
CONNECTION	Parallel
INCL. CABLE	No
ELECTRIC GEAR	Not included

STEP LIGHT ROUND DATASHEET

SKU: STPR- XX-XX

DIMENSIONS
CCT

Dimensions (Ø×H)*	CCT*
Ø60 × 70cm (60)	2700K (27K) 
Ø70 × 70cm (70)	3000K (30K) 
Ø100 × 70cm (100)	4000K (40K) 
	6000K (60K) 
	(R) / (G) / (B) / (A) 
	RGB (C1) 

* Υποχρεωτική επιλογή / Mandatory option

Δημιουργία Κωδικού προϊόντος / Product Code generator

STPR- dimensions - CCT

EXAMPLE:

STPR - 60-27K

for STEP LIGHT ROUND, 60 × 60 × 70cm, 2700K

STEP LIGHT ROUND MANUAL

ΟΔΗΓΙΕΣ ΕΓΚΑΤΑΣΤΑΣΗΣ INSTALLATION INSTRUCTIONS

ΣΗΜΑΝΤΙΚΟ:

Αυτό το εξάρτημα πρέπει να εγκατασταθεί από εξειδικευμένο ηλεκτρολόγο.

Η BarisLight δεν φέρει ευθύνη για τυχόν ζητήματα που προκύπτουν από ακατάλληλη εγκατάσταση που δεν συμμορφώνεται με τα τοπικά πρότυπα ασφαλείας.

Παρακαλούμε δώστε ένα αντίγραφο αυτών των οδηγιών στο άτομο που είναι υπεύθυνο για τη συντήρηση της εγκατάστασης.

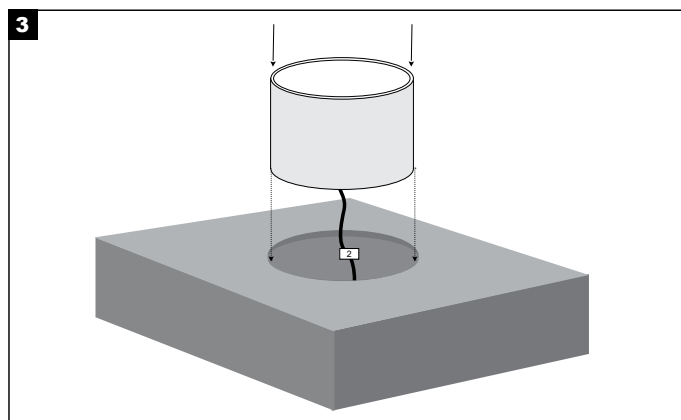
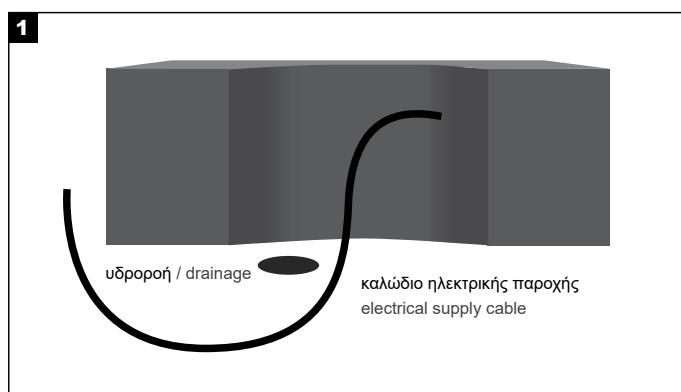

Τοποθετείτε το φωτιστικό στο έδαφος.

Place the luminaire on the ground.

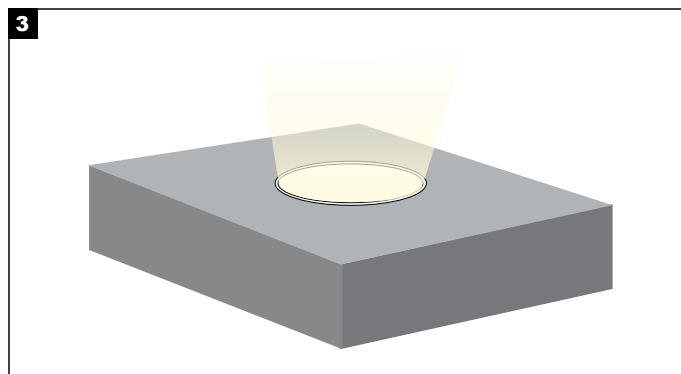

Το φωτιστικό είναι έτοιμο για χρήση.

The luminaire is ready to be used.

IMPORTANT:

This luminaire must be installed by a qualified electrician.

Disclaimer:

BarisLight is not liable for any issues arising from improper installation that does not comply with local safety standards.

Instructions:

Please provide a copy of these instructions to the person responsible for maintaining the installation.

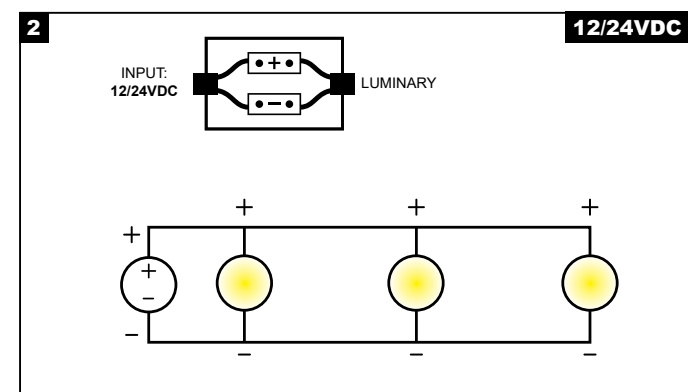

Διαδικασία καλωδίωσης

1. Κλείστε τον κεντρικό διακόπτη ρεύματος.
2. Συνδέστε τα φωτιστικά στη μονάδα παροχής ρεύματος.
3. Συνδέστε τη μονάδα τροφοδοσίας στο ηλεκτρικό δίκτυο.
4. Ενεργοποιήστε τον κεντρικό διακόπτη ρεύματος.

Σημείωση ασφαλείας: Βεβαιωθείτε ότι ο κεντρικός διακόπτης λειτουργίας είναι απενεργοποιημένος κατά τη διάρκεια όλων των διαδικασιών συντήρησης και εγκατάστασης.

Προειδοποίηση: Αποφύγετε τη σύνδεση πάρα πολλών φωτιστικών παράλληλα σε μία μόνο μονάδα τροφοδοσίας για να αποφευχθεί η υπερφόρτωση.

Wiring Procedure

1. Turn off the main power switch.
2. Connect the luminaires to the power supply unit.
3. Connect the power supply unit to the electrical network.
4. Turn on the main power switch.

Safety Notice: Ensure the main power switch is turned off during all maintenance and installation procedures.

Warning: Avoid connecting too many luminaires in parallel to a single power supply unit to prevent overloading.